

№ п/п	Описание
1	<p data-bbox="225 338 507 360"><b>UNILIFT AP50.50.11.A1V</b></p>  <p data-bbox="619 936 1294 958"><b>Внимание!</b> Фотография продукта может отличаться от существующего.</p> <p data-bbox="225 967 555 1021">Номер изделия: По запросу Погружной дренажный насос</p> <p data-bbox="225 1055 1086 1171">Вертикальный одноступенчатый погружной насос из нерж.стали с вертикальным напорным патрубком Фаза: и погружным 1-фазным электродвигателем, со встроенной термозащитой, класс изоляции F.</p> <p data-bbox="225 1205 842 1285">Насос оснащен фильтром в основании и поплавковым выключателем для автоматического включения и выключения.</p> <p data-bbox="225 1323 1326 1404">Тип рабочего колеса: Рабочее колесо V. Насос для перекачивания бытовых и промышленных сточных вод, Свободный канал (Зазор): дождевых вод, при наличии твердых частиц величиной до 50 мм.</p> <p data-bbox="225 1442 842 1523">Насос имеет сдвоенную систему уплотнения с торцевым уплотнением и масляной запорной камерой с нетоксичным маслом.</p> <p data-bbox="225 1561 842 1704">Насос имеет вертикальный нагнетательный патрубок, кожух для охлаждения электродвигателя, постоянно омываемого рабочей жидкостью. Подшипники качения с введенной в них на длительный срок смазки не требуют обслуживания.</p> <p data-bbox="225 1742 1054 1912">Насос готов к установке, снабжен рукояткой для переноса и поставляется с 10 м силовым кабелем. Силовой кабель со штекерным электроразъемом и залитыми контактами проводов для предотвращения проникновения влаги в обмотки статора.</p> <p data-bbox="225 1951 719 2031">Жидкость: Диапазон температур жидкости: 0 .. 55 °C Плотность: 998.2 кг/м³</p> <p data-bbox="225 2069 464 2092">Технические данные:</p>

№ п/п	Описание
	<p>Тип рабочего колеса: V</p> <p>Максимальный размер частицы: 50 мм</p> <p>Материалы:</p> <p>Корпус насоса: Нержавеющая сталь DIN W.-Nr. 1.4301 AISI 304</p> <p>Рабочее колесо: Нержавеющая сталь DIN W.-Nr. 1.4301 AISI 304</p> <p>Кабельное соединение: Латунь CW602N C35330</p> <p>Монтаж:</p> <p>Выход насоса: Rp 2</p> <p>Максимальная глубина установки: 7 м</p> <p>Данные электрооборудования:</p> <p>Тип электродвигателя: PSC</p> <p>Потребляемая мощность - P1: 1.6 кВт</p> <p>Частота питающей сети: 50 Hz</p> <p>Номинальное напряжение: 1 x 230 В</p> <p>Номинальный ток: 8 А</p> <p>Cos phi - коэф-нт мощности: 0.92</p> <p>Номинальная скорость: 2800 об/м</p> <p>Размер конденсатора - работа: 20 мкФ/400 В</p> <p>Степень защиты (IEC 34-5): IP68</p> <p>Класс изоляции (IEC 85): F</p> <p>Длина кабеля: 10 м</p> <p>Тип кабельной вилки: SCHUKO</p> <p>Другое:</p> <p>Масса нетто: 16.3 кг</p> <p>Масса брутто: 17.5 кг</p> <p>Danish VVS No.: 391321332</p> <p>Swedish RSK No.: 5885802</p> <p>Finnish LVI No.: 4822574</p> <p>Norwegian NRF no.: 9045689</p> <p>Страна происхождения: HU</p> <p>ТН ВЭД ЕАЭС Код: 8413702100</p>

## По запросу UNILIFT AP50.50.11.A1V 50 Гц

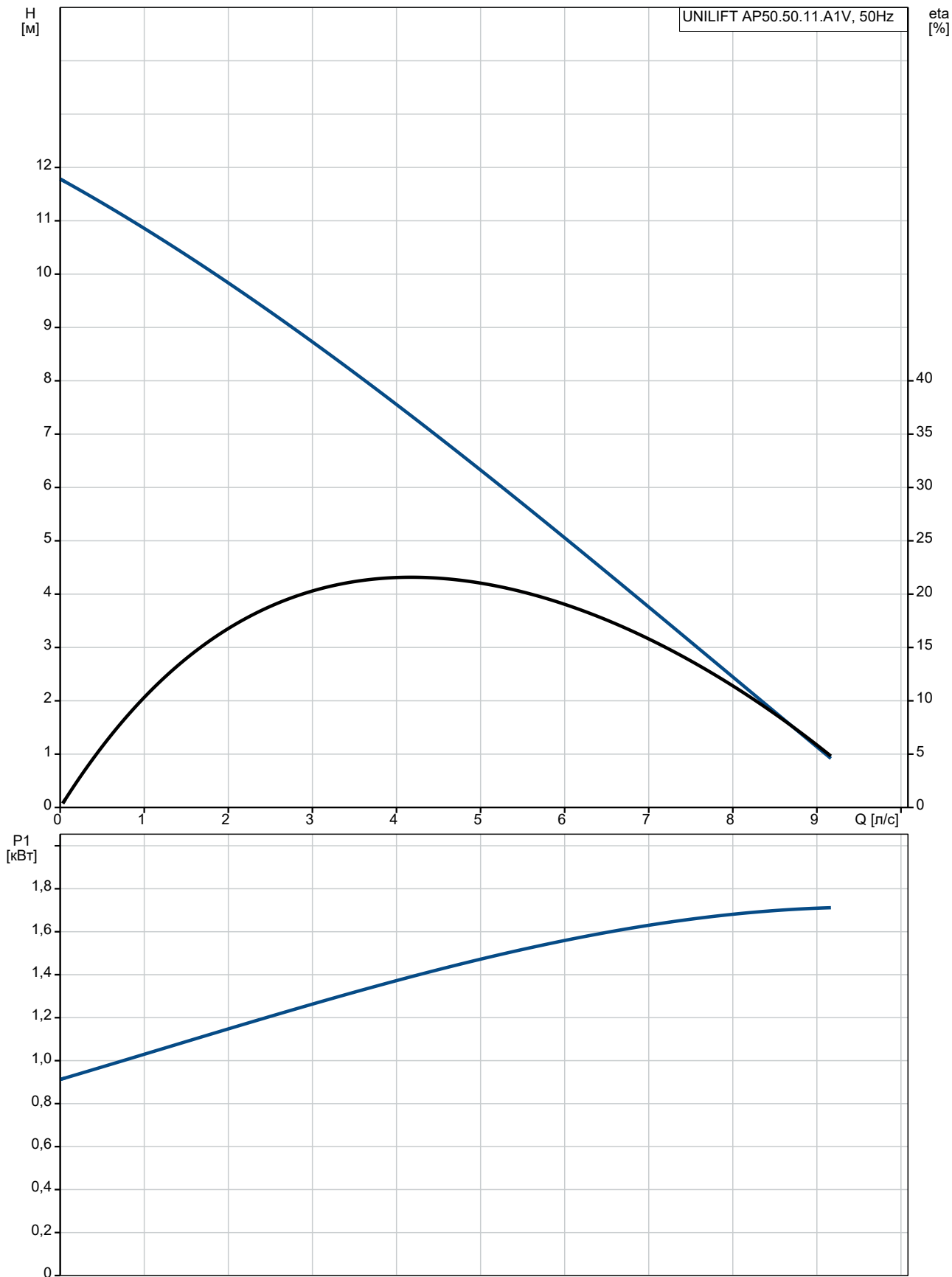

Описание	Значение
<b>Общие сведения:</b>	
Наименование продукта:	UNILIFT AP50.50.11.A1V
№ продукта:	По запросу
EAN код:	По запросу
Цена без НДС:	UER 1082
<b>Технические данные:</b>	
Maximum flow:	8.33 л/с
Макс. расход:	8.33 л/с
Максимальный напор:	12 м
Тип рабочего колеса:	V
Максимальный размер частицы:	50 мм
<b>Материалы:</b>	
Корпус насоса:	Нержавеющая сталь
Корпус насоса:	DIN W.-Nr. 1.4301
Корпус насоса:	AISI 304
Рабочее колесо:	Нержавеющая сталь
Рабочее колесо:	DIN W.-Nr. 1.4301
Рабочее колесо:	AISI 304
Кабельное соединение:	Латунь
Кабельное соединение:	CW602N
Кабельное соединение:	C35330
<b>Монтаж:</b>	
Выход насоса:	Rp 2
Максимальная глубина установки:	7 м
Установка сухая / мокрая:	D/S
Монтаж:	горизонтальный или вертикальный
<b>Жидкость:</b>	
Диапазон температур жидкости:	0 .. 55 °C
Плотность:	998.2 кг/м³
<b>Данные электрооборудования:</b>	
Тип электродвигателя:	PSC
Потребляемая мощность - P1:	1.6 кВт
P2:	1.1 кВт
Частота питающей сети:	50 Hz
Номинальное напряжение:	1 x 230 В
Номинальный ток:	8 А
Сos phi - коэф-нт мощности:	0.92
Номинальная скорость:	2800 об/м
Размер конденсатора - работа:	20 мкФ/400 В
Степень защиты (IEC 34-5):	IP68
Класс изоляции (IEC 85):	F
Защита электродвигателя:	CONTACT
Тепловая защита:	внутрен.
Длина кабеля:	10 м
Тип кабельной вилки:	SCHUKO
<b>Система управления:</b>	
Реле уровня:	поплавокый выключатель
<b>Другое:</b>	
Масса нетто:	16.3 кг
Масса брутто:	17.5 кг
Danish VVS No.:	391321332
Swedish RSK No.:	5885802
Finnish LVI No.:	4822574

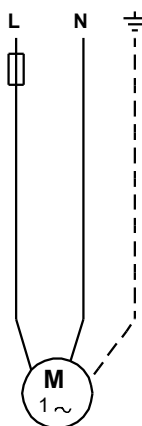
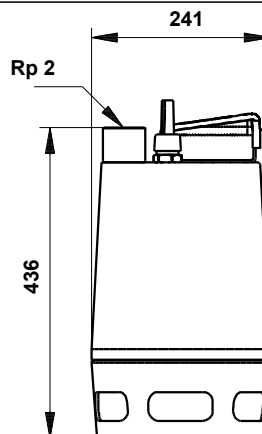
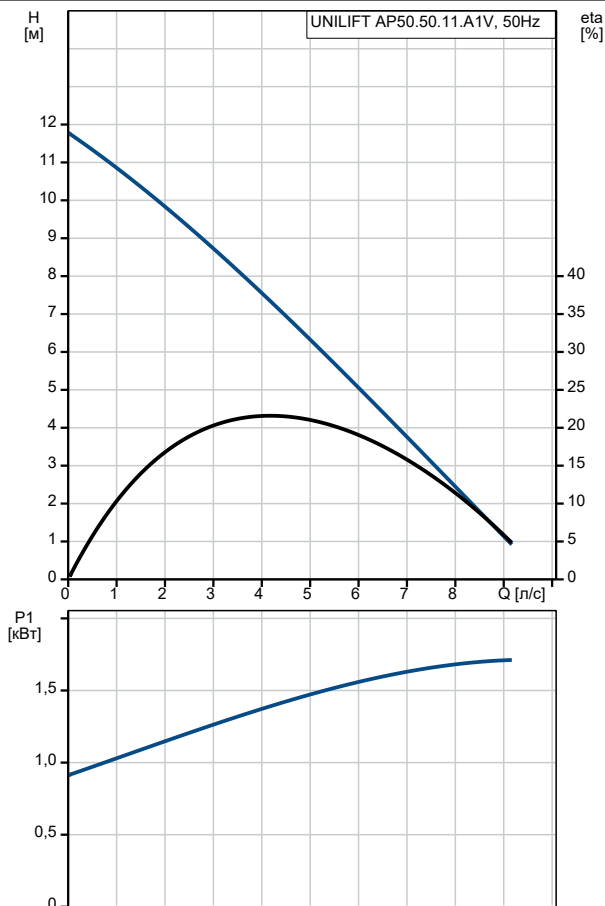



Название компании:

Разработано:

Телефон:

Дата:

06.08.2021

Описание	Значение
Norwegian NRF no.:	9045689
Страна происхождения:	HU
ТН ВЭД ЕАЭС Код:	8413702100

По запросу UNILIFT AP50.50.11.A1V 50 Гц

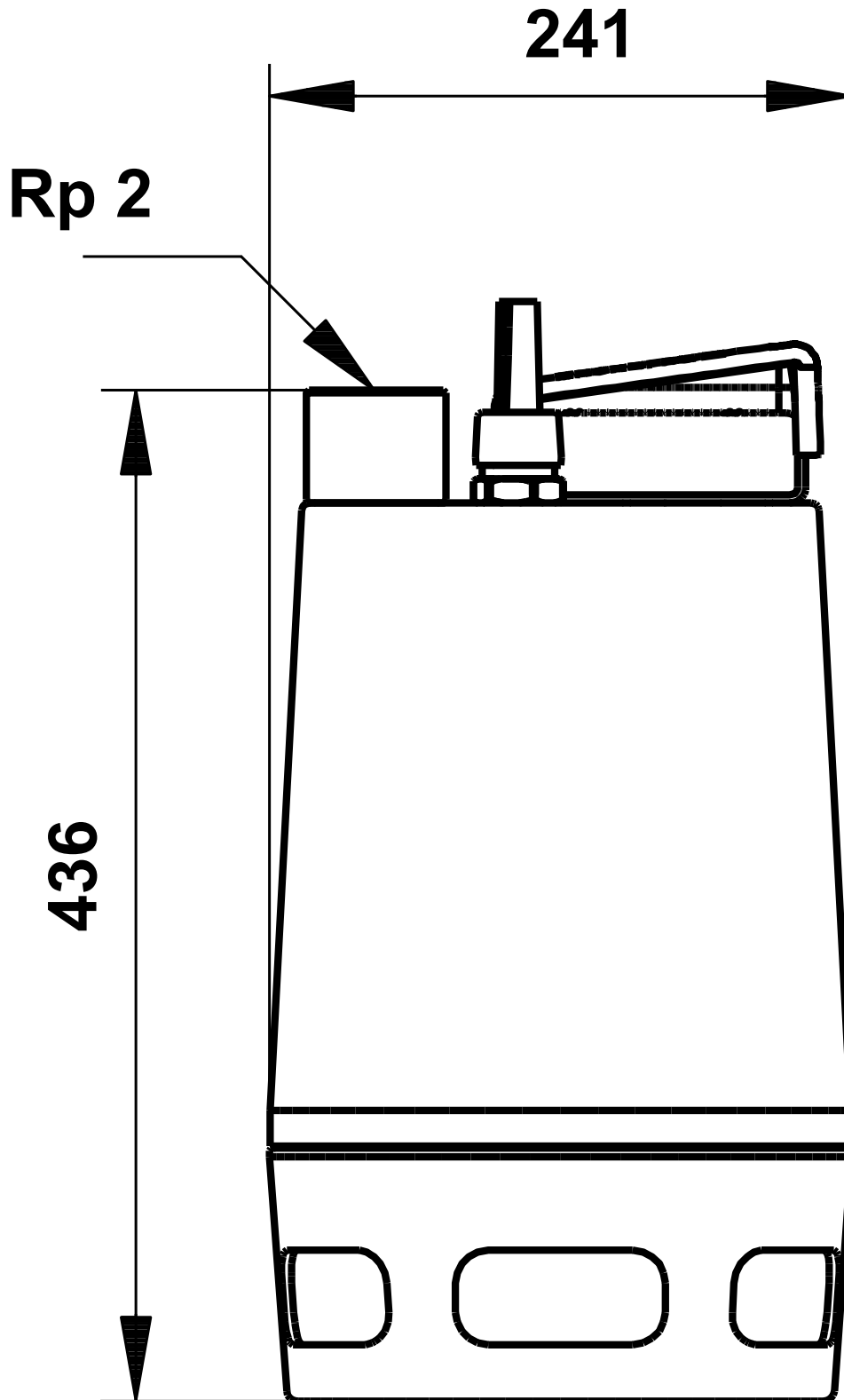

Внимание! Все размеры даны в[мм], если не указано иное.

Правовая оговорка: На данном упрощённом габаритном чертеже представлены не все компоненты.

По запросу UNILIFT AP50.50.11.A1V 50 Гц

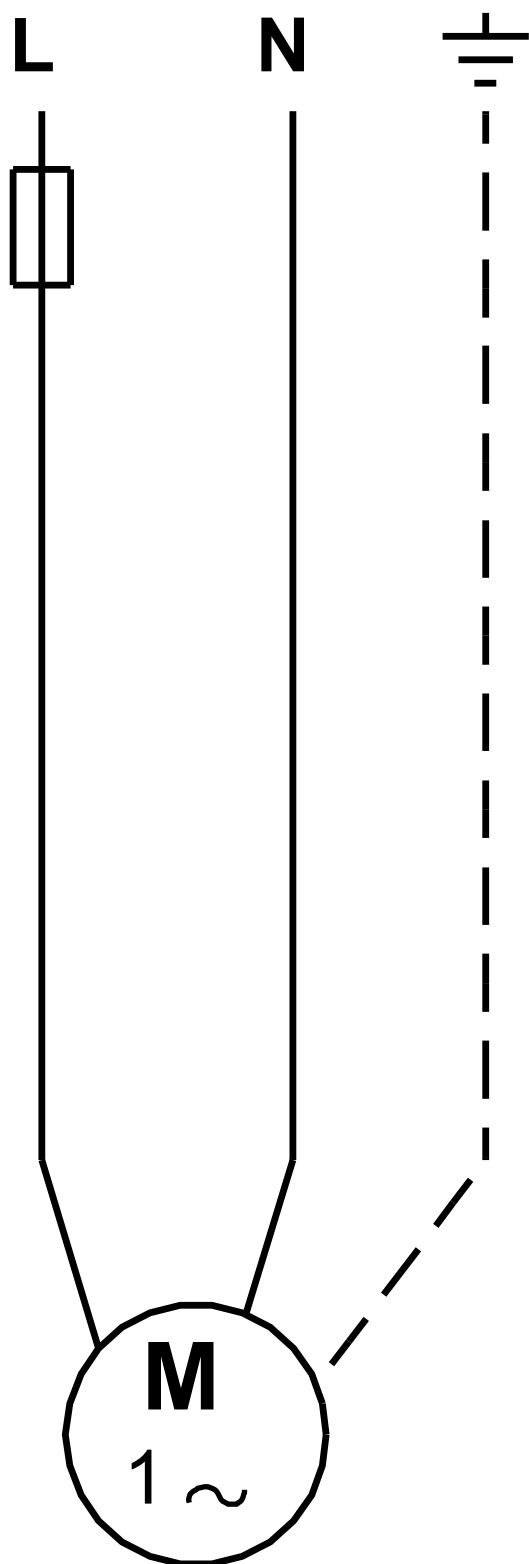

Внимание! Все размеры даны в [мм], если не указано иное.